

INSTRUKCJA MONTAŻU – ZESTAW PRYSZNICOWY PODTYNKOWY BESCO



MODELE:

**VEO / BP-V-CH, BP-V-CZ, BP-V-GR, BP-V-ZL, BP-V-JZ,
BP-V-ZS**

UWAGA! Przed montażem zestawu prysznicowego należy dokładnie przeczytać niniejszą instrukcję oraz wszystkie ostrzeżenia i zalecenia eksploatacyjne, zawarte w dołączonej karcie gwarancyjnej. Niewłaściwy montaż może doprowadzić do uszkodzenia elementów zestawu i skutkuje utratą ochrony gwarancyjnej na produkt!

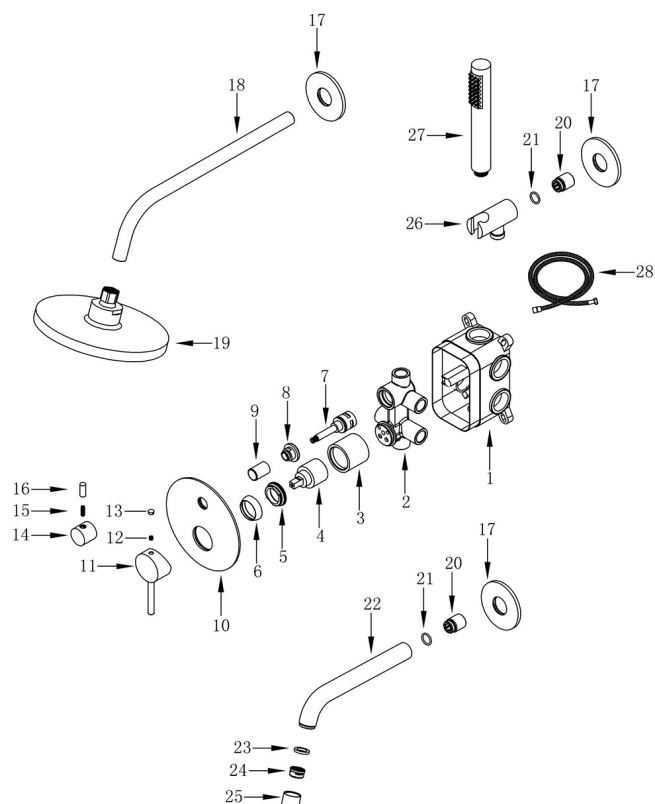

Schemat wymiarów [mm / cale]:

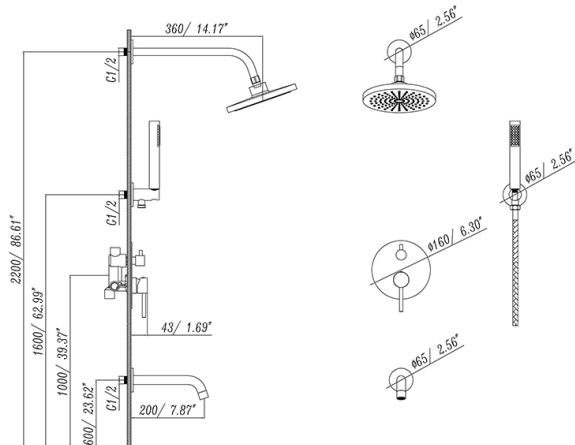

OGÓLNE INFORMACJE I ZALECENIA MONTAŻOWO – EKSPLOATACYJNE:

1. Przed rozpoczęciem montażu zestawu prysznicowego, należy sprawdzić kompletność i zgodność produktu z zamówieniem. W przypadku stwierdzenia jakichkolwiek braków, wad czy uszkodzeń (np. transportowych), nie należy go montować.
2. Użytkowanie zestawu powinno odbywać się zgodnie z jego przeznaczeniem. Baterie Besco przeznaczone są wyłącznie do użytku domowego. Wszelkie inne użycie uważa się za niewłaściwe. Nie należy stosować zestawu komercyjnie.
3. Nie stosować w pomieszczeniach, w których temperatura powietrza spada poniżej 4°C.
4. Przed montażem zestawu prysznicowego, należy odpowiednio przepłukać instalację wodną, by uniknąć ewentualnych zanieczyszczeń elementów np. osadem, drobkami kamienia czy rdzy, które mogą prowadzić do ich uszkodzenia.
5. Podczas montażu zestawu, należy bezwzględnie zapewnić łatwy dostęp do części użytkowych oraz ulegających naturalnemu zużyciu tj. głowice, przełączniki, wężyki przyłączeniowe, itp.
6. Baterie ze szczególnym uwzględnieniem elementów tj. aerator, itd. należy regularnie czyścić czystą wodą lub łagodnymi środkami myjącymi i osuszać miękką ściereczką, by nie dopuścić do osadzania kamienia. Nie stosować środków żrących, ścierających oraz zawierających cząsteczki mogące uszkodzić powierzchnię baterii, tj. takich, które nie są przeznaczone do tego typu produktów.
7. Do montażu zestawu prysznicowego używać kluczy z gładkimi i nie zaciskającymi się powierzchniami szczęk, by nie uszkodzić jego elementów.

MONTAŻ ZESTAWU PRYSZNICOWEGO:

1. Podczas osadzania korpusu baterii w ścianie nie należy demontować plastikowej osłony baterii, by uniknąć ewentualnych zadrapań bądź innych uszkodzeń. Osłonę należy zdjąć dopiero po przykręceniu korpusu baterii do ściany (pkt. 3).

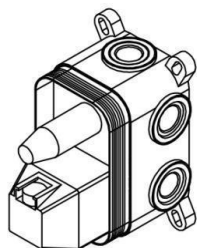

2. W ścianie należy wykuć otwór o min. szerokości 151 mm, min. wysokości 101 mm oraz głębokości 68-82 mm, co pozwoli na schowanie części podtynkowej baterii. Należy również przygotować wyprowadzenie wody ciepłej oraz zimnej, a także wyprowadzenie wody do deszczownicy oraz słuchawki. UWAGA! Podany zakres głębokości uwzględnia grubość płytek zastosowanych na ścianie. Przy określaniu głębokości otworu należy wziąć pod uwagę jakiej grubości płytki zostaną położone na wybranej ścianie.

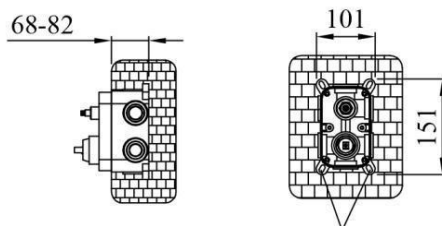

Zaznaczyć rozmieszczenie wkrętów montażowych

3. W zaznaczonych miejscach należy wywiercić otwory (wiertło $\text{\O}6$ mm), po czym zamontować korpus baterii za pomocą dołączonego zestawu montażowego. Usunąć plastikową osłonę wewnętrznych elementów baterii. Następnie podłączyć wyprowadzenia wody ciepłej oraz zimnej z korpusem baterii, zwracając uwagę na miejsce podłączenia wody ciepłej i zimnej oraz wyjścia wody do deszczownicy, wylewki i słuchawki prysznicowej – odpowiednie oznaczenia znajdują się na korpusie baterii. W celu sprawdzenia poprawności montażu wszystkich połączeń oraz ich szczelności należy puścić strumień wody na 1-2 minuty.

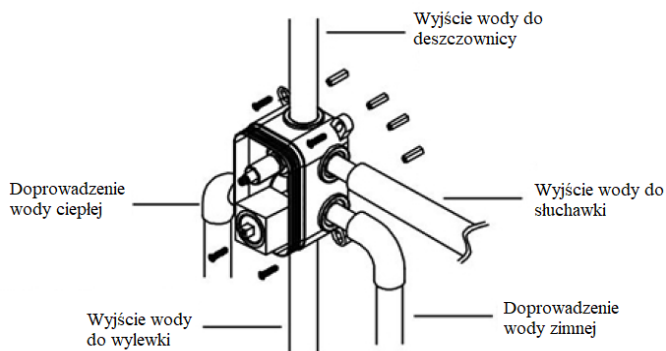

4. Następnie należy zamontować ozdobną rozetę na korpusie baterii, nałożyć uchwyt baterii oraz przełącznik słuchawka / deszczownica / wylewka, po czym dokręcić oba elementy za pomocą dołączonego do zestawu klucza HEX i nałożyć na śrubki elementy maskujące.

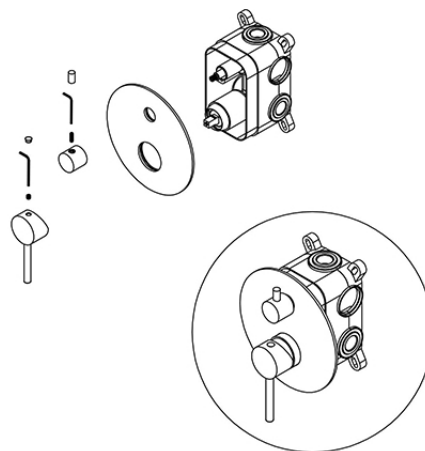

5. Na gwint ramienia ściennego należy nawinąć taśmę teflonową, po czym w miejscu wyprowadzenia wody do deszczownicy umieścić ozdobną rozetę ramienia i podłączyć ramię ścienne z wyprowadzeniem wody. Po zamontowaniu ramienia ściennego, przykręcić deszczownicę.

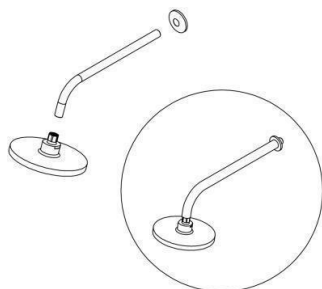

6. Na gwint uchwyty mocującego słuchawkę prysznicową należy nawinąć taśmę teflonową, po czym w miejscu wyprowadzenia wody do słuchawki umieścić ozdobną rozetę i podłączyć uchwyt z wyprowadzeniem wody. Po zamontowaniu uchwyty, podłączyć wąż prysznicowy do uchwyty oraz słuchawki.

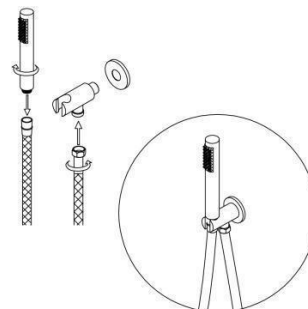

7. Na gwint wylewki należy nawinąć taśmę teflonową, po czym w miejscu wyprowadzenia wody do wylewki umieścić ozdobną rozetę wylewki i podłączyć wylewkę z wyprowadzeniem wody.

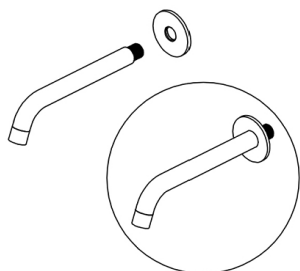

8. Montaż został zakończony.

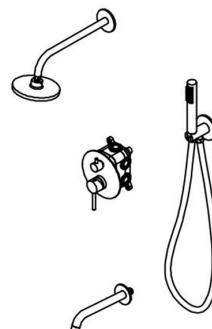

UWAGA! Montaż zestawu prysznicowego należy powierzyć wyłącznie wyspecjalizowanemu wykonawcy. Montaż zestawu przez nieupoważnione do tego osoby może skutkować uszkodzeniem produktu oraz innych elementów wyposażenia jak płytki, brodzik, itp.



INSTALLATION MANUAL – BESCO IN-WALL SHOWER SET



MODELS:

VEO / BP-V-CH, BP-V-CZ, BP-V-GR, BP-V-ZL, BP-V-JZ, BP-V-ZS

CAUTION! Before installing the shower set, please read this manual and all warnings and recommendations regarding use included in the attached warranty card carefully. Incorrect installation may damage the components of the set and will result in the loss of warranty coverage for the product!

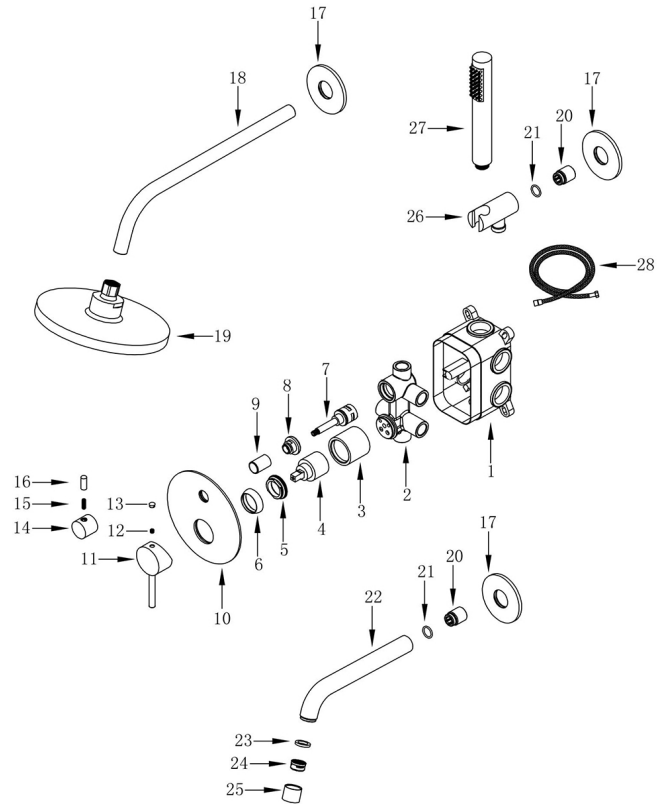

Dimensions scheme [mm / inches]:

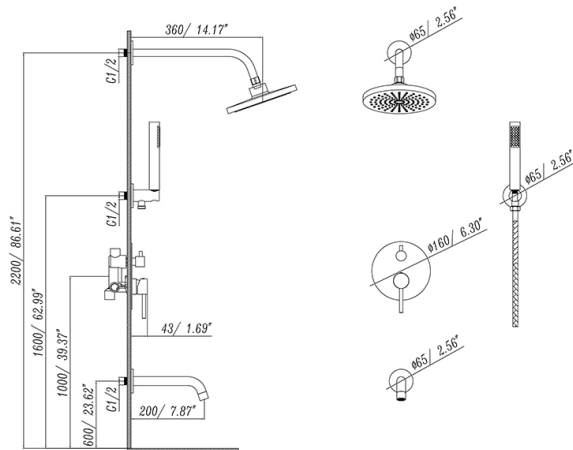

GENERAL INFORMATION AND RECOMMENDATIONS REGARDING USE & INSTALLATION:

- Before installation of the in-wall shower set, check the completeness and compliance of the product with the order. In the event of any deficiencies, defects or damages (e.g. caused by transport) to the faucet, it should not be installed.
- The shower set should be used in accordance with its intended purpose. BESCO faucets are intended for domestic use only. Any other use is considered improper. The shower set should not be used commercially.
- Do not use in rooms where the air temperature drops below 4°C.
- Before installing the faucet, flush the water system properly to avoid any contamination of the faucet components, e.g. with sediment, limescale or rust particles, which may lead to their damage.
- When installing the faucet, it is absolutely necessary to secure easy access to the parts that wear out during normal use of the product, e.g. cartridges, switches, connection hoses, etc.
- Faucets, especially all components such as function switch, aerator, shower head, etc. should be cleaned on a regular basis, with clean water or mild cleaning agents and then dried with a soft cloth to prevent limescale. Do not use caustic, abrasive or particles containing substances that may damage the faucet surface, i.e. those that are not intended for this type of product.
- To assemble the shower set use only keys with smooth and non-clamping jaw surfaces to avoid damaging faucet components.

SHOWER SET INSTALLATION:

1. When placing the faucet main body in the wall, do not remove the plastic faucet protection cover to avoid any scratches or other damages to the inner faucet elements. The cover should only be removed after screwing the faucet body to the wall (point 3).

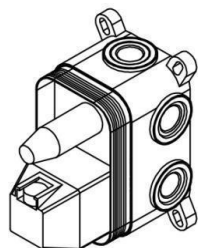

2. Make a hole in the wall with a min. width 151 mm, min. height 101 mm and depth 68-82 mm, which will hide the concealed part of the faucet. At this point hot and cold water outlets, as well as outlets for both showers should be prepared. CAUTION! The depth range includes the thickness of the tiles used on the wall. When determining the depth of the hole, it is necessary to take into account what thickness of tiles will be laid on the selected wall.

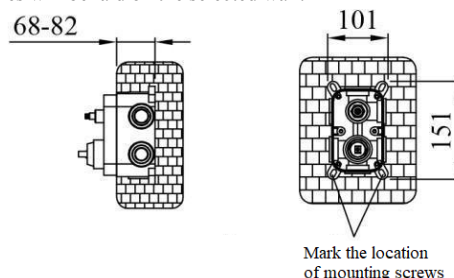

3. Drill holes in marked spots (use $\text{Ø}6$ mm drill), then mount the faucet main body using the enclosed installation kit. Remove the plastic protection cover. Then connect the hot and cold water outlets with the faucet body, paying attention to the place where the hot and cold water is connected and the water outlet to the handheld shower, water spout and shower head - appropriate markings are located on the body of the faucet. In order to check the correctness of assembly of all connections and their tightness, let the water jet run for 1-2 minutes.

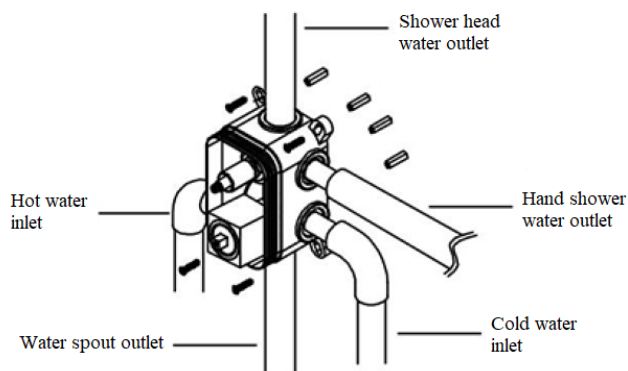

4. Next, install the decorative rosette on the faucet main body, mount the faucet handle and the handheld shower / water spout / shower head function switch, then tighten both elements with the included HEX key and cover the screws with supplied masking elements.

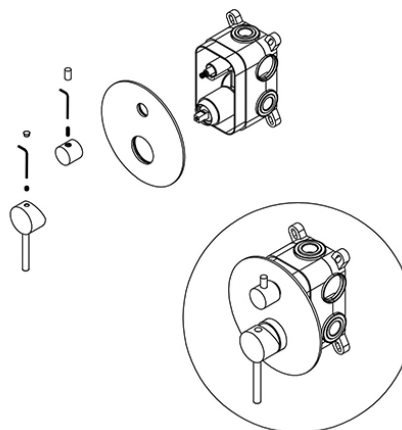

5. Wrap the teflon tape around the thread of the wall arm, then place a decorative rosette of the arm in the place where the head shower water outlet is prepared and connect the wall arm with the water outlet. After mounting the wall arm, screw on the head shower.

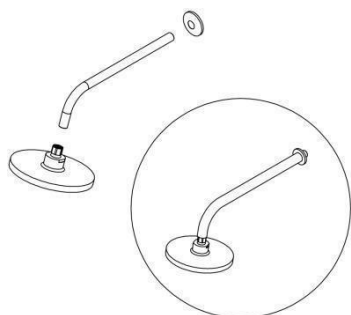

6. Wrap the teflon tape around the thread of the handheld shower mounting holder, then place a decorative rosette of the holder in the place where the handheld shower water outlet is prepared and connect the holder with the water outlet. After installing the handle, connect the shower hose to the holder and the handheld shower.

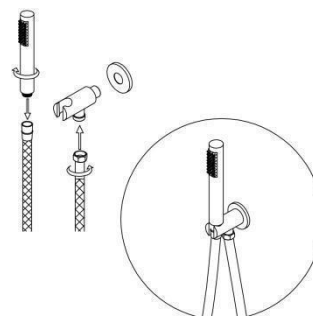

7. Wrap the teflon tape around the thread of the water spout, then place a decorative rosette of the spout in the place where the water spout outlet is prepared and connect the water spout with the water outlet.

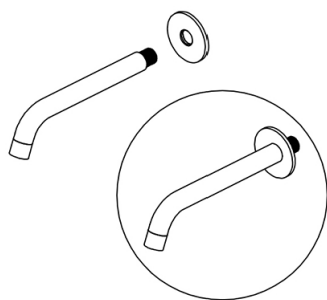

8. The installation is complete.

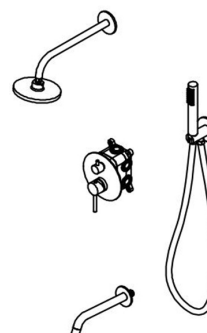

CAUTION! The installation of the in-wall shower set should only be carried out by a specialized contractor. Installation of the shower set by unauthorized persons may result in damage to the product or other bathroom equipment such as tiles, shower tray, etc.

